

WMF 950 S



Aufstellhinweise

In dieser Broschüre finden Sie Informationen über die Platz- und Anschlussbedingungen zur Gewährleistung der sicheren und erfolgreichen Installation und Bedienung Ihrer Kaffeemaschine.

Bitte wenden Sie sich an Ihren JDE Professional Helpdesk vor Ort (0800 / 599 7000), wenn Sie weitere Informationen und Erläuterungen wünschen.

Detaillierte Informationen über die verfügbaren Getränke, Spezifikationen, Optionen und Zubehör finden Sie in der Produktbroschüre.



Aufstell- und Anschlusshinweise

**die Basis für
guten Kaffee**

WMF 950 S



Anschlusshinweise

Bitte beachten Sie die Richtlinien, um Sicherheit und Leistung zu maximieren.

Die bauseitigen Vorarbeiten müssen unter Beachtung der allgemeinen, der nationalen, sowie der örtlichen Vorschriften ausgeführt werden.

Maßeinheiten = mm

Bitte wenden Sie sich an Ihren JDE Professional Helpdesk vor Ort, wenn Sie weitere Informationen und Erläuterungen wünschen.

Detaillierte Informationen über die verfügbaren Getränke, Spezifikationen, Optionen und Zubehör finden Sie in der Produktbroschüre.



⚡ Spannungsversorgung

Leistungsaufnahme (Nennleistung): 2,6 – 2,8 kW
Wandsteckdose mit Erdungsanschluss gemäß IEC 364 (DIN VDE 0100) und den örtlichen Vorschriften.
230VAC/50Hz, 16A
Abstand zur Maschine: <1 mtr.

💧 Wasseranschluss

(gemäß den örtlichen Vorschriften)

nur anwendbar bei Festwasseranschluss.

Kupferrohre (oder ähnliches Material – zugelassen für die Trinkwasserversorgung)
Rückschlagventil (in vielen Ländern vorgeschrieben, bitte prüfen Sie die örtlichen Vorschriften)
Wasserhahn: 3/8" Schlauchanschluss

Abstand zur Maschine: < 80 cm

Min. 0,2 MPa (2 bar) Fließdruck bei 2 l/min.,
Max. 0,6 MPa (6 bar). Bei > 6 Bar Druckminderer vorschalten.

Abmessungen:

H 562 mm x W 303 mm x D 528 mm

Fügen Sie zusätzlich an der Rückseite 50 mm Platz hinzu für Belüftung und Anschlüsse.

Fügen Sie 200 mm über der Maschine hinzu, oberhalb der Produktbehälter.

(Gesamthöhe = 760 mm)

Gewicht: ca. 22 kg.

Sonstiges

Die Wandsteckdose und das Wasserabsperrentil sollten sich im gleichen Raum wie das Gerät befinden und leicht zugänglich sein.

Verwenden Sie keine Verlängerungskabel.

Das Gerät ist nur für den Einsatz im Innenbereich geeignet. (Schutzart: IPX0 / Schutzklasse: I)

Umgebungstemperatur: + 5°C bis +35°C.

Max. Feuchtigkeit: 80% rel. Feuchtigkeit

Das Gerät muss auf einer waagerechten und standfesten, wasserresistenten und wärmeunempfindlichen Unterlage waagrecht aufgestellt werden.

WMF 950 S



Anschlussinweise

Bitte beachten Sie die Richtlinien, um Sicherheit und Leistung zu maximieren

Maßeinheiten = mm

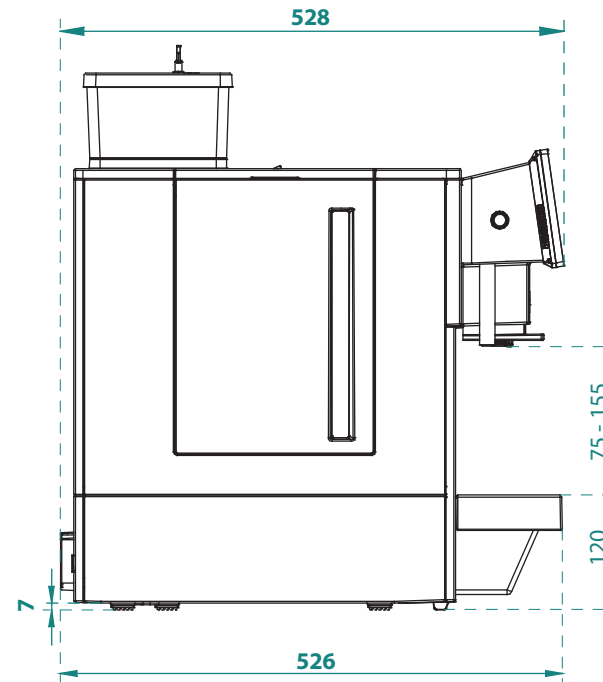
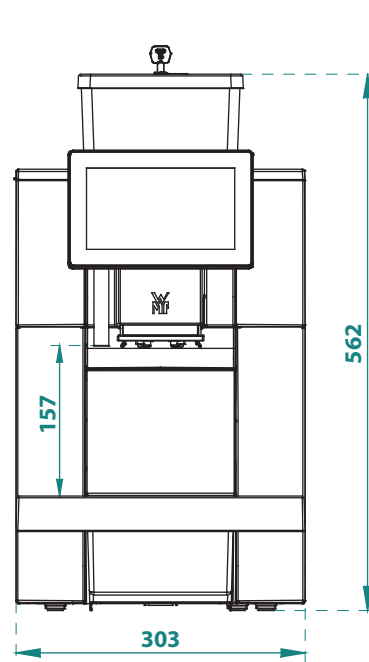

[von oben gesehen]

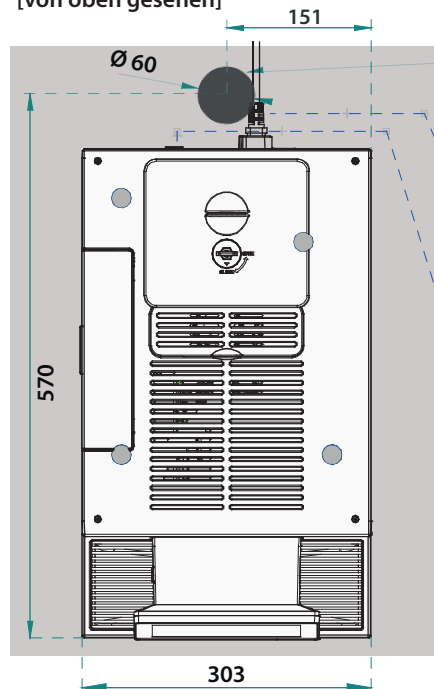

Optional:
Bereich für Anschlüsse durch die Theke
Durchbruch Frischwasser, Strom, Abwasser
mind. Ø 60

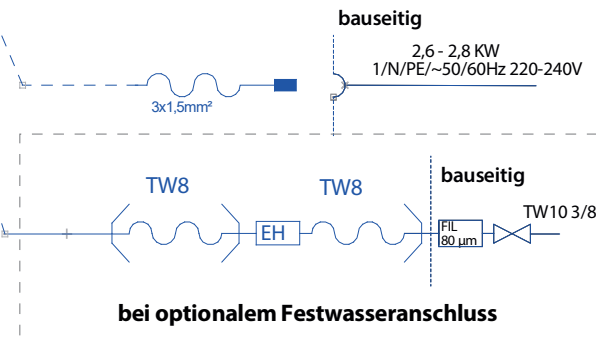

Bitte wenden Sie sich an Ihren JDE Professional Helpdesk vor Ort, wenn Sie weitere Informationen und Erläuterungen wünschen.

Detaillierte Informationen über die verfügbaren Getränke, Spezifikationen, Optionen und Zubehör finden Sie in der Produktbroschüre.

WMF 950 S



Optionen und Wasseraufbereitung

Informationen über Optionen, Wasserfilter und Enthärter.

Maßeinheiten = mm

Bitte wenden Sie sich an Ihren JDE Professional Helpdesk vor Ort, wenn Sie weitere Informationen und Erläuterungen wünschen.

Detaillierte Informationen über die verfügbaren Getränke, Spezifikationen, Optionen und Zubehör finden Sie in der Produktbroschüre.

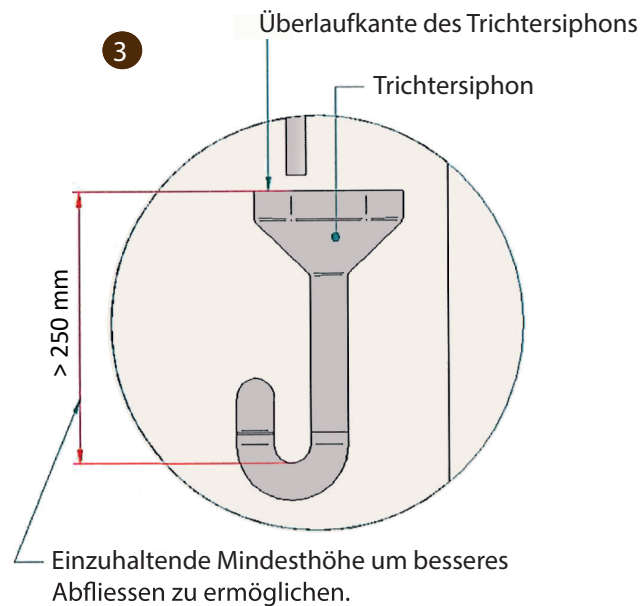
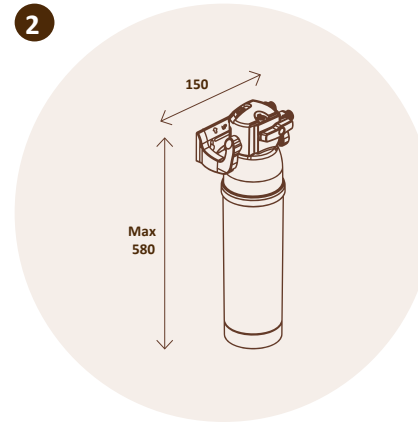
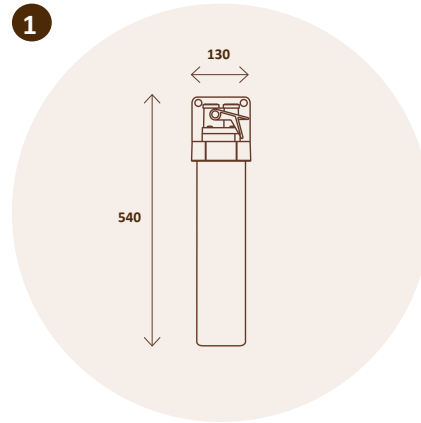

ERLÄUTERUNG

1. WASSERFILTER

Zur Optimierung der Wasserqualität kann ein Filter erforderlich sein. Der maximale Platzbedarf beträgt: 540 (h) x 130 (b) x 130 (d)

2. WASSERENTHÄRTUNG (> 6°dH)

Ein Wasserenthärter ist erforderlich, wenn die Wasserhärte 6°dH überschreitet.

Die Art des Enthärters hängt von der Wasserhärte und der täglichen Verbrauchsmenge ab.

Der maximale Platzbedarf beträgt: 580 mm (l) x 150 mm (w) x 150 mm (d)

3. ABFLUSSROHR

Verwenden Sie für den Ablaufschlauch ein 50-mm-Abflussrohr mit Siphon (in einem Abstand von 1 Meter zum Gerät).

WMF 950 S



Anschluss Hinweise

Scannen Sie den QR-Code für weitere WMF Anleitungsvideos

Bitte wenden Sie sich an Ihren JDE Professional Helpdesk vor Ort, wenn Sie weitere Informationen und Erläuterungen wünschen.

Detaillierte Informationen über die verfügbaren Getränke, Spezifikationen, Optionen und Zubehör finden Sie in der Produktbroschüre.



WMF 950 S Installation (GER)



WMF 950 S Wasserfilterneuinstallation (GER)



WMF 950 S Wasserfiltertausch (GER)



WMF 950 S Getränkzubereitung (GER)



WMF 950 S Display (GER)

